

REZNOR®



ZASTOSOWANIE

Ogrzewanie

- >> FABRYK
- >> MAGAZYNÓW
- >> HAL
- >> SALONÓW WYSTAWOWYCH
- >> SZKLARNI
- >> OBIEKTÓW HANDLOWYCH
- >> ...



Nagrzewnice UDSA - UDSBD

www.reznor.eu

Nagrzewnica gazowa V3

Nagrzewnice V3 marki Reznor są jednymi z najbardziej zaawansowanych technicznie produktów dostępnych obecnie na rynku. Dzięki nowym rozwiązaniom technicznym, palnika oraz wymiennika, nagrzewnice V3 są kompaktowe i lekkie. Zapewniają one możliwie najwyższe standardy efektywności energetycznej oraz wydajności.

Nagrzewnice V3 dostępne są w 33 różnych modelach. Model UDSA z wentylatorem osiowym o mocach od 8 do 100 kW produkowany jest w wykonaniu poziomym - 14 modeli - lub pionowym (nawiewem do dołu) - 10 modeli.

Nagrzewnice UDSBD z wentylatorem promieniowym są dostępne w 9 modelach od 15 do 65 kW.

Nagrzewnice V3 UDSA i UDSBD są łatwe do zainstalowania. Nadają się do instalacji wewnętrznych w obiektach przemysłowych i handlowych, sportowych i rekreacyjnych, halach magazynowych i wielu innych zastosowaniach.

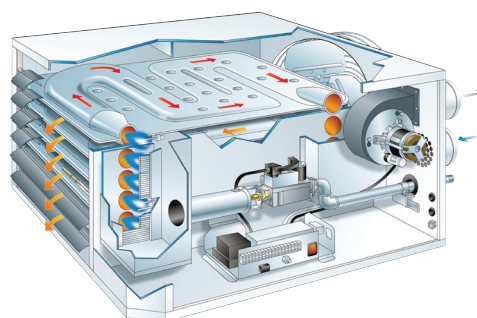

DANE TECHNICZNE UDSA

Model		008	011	015	020	025	030	035
Kategoria gazu		BE II _{2E+3+} / NL II _{2L3P}						
System powietrzno-spalinowy; instalacje typu B i C ¹		B22, C12, C32, C42, C52, C62, C82						
Moc cieplna wejściowa odniesiona do ciepła spalania (Hs)	kW	8,8	13,2	17,6	22,0	30,8	35,2	41,8
Moc cieplna wejściowa odniesiona do wartości opałowej (Hi)	kW	7,9	11,9	15,9	19,8	27,8	31,7	37,7
Moc cieplna użyteczna	kW	7,3	11,0	14,6	18,2	25,5	29,2	34,7
Sprawność cieplna (Hi)	%	92	92	92	92	92	92	92
Zużycie gazu								
gaz ziemny G20	m³/h	0,84	1,26	1,68	2,10	2,94	3,36	3,99
gaz ziemny G25	m³/h	0,98	1,46	1,95	2,44	3,42	3,90	4,68
propan G31	kg/h	0,62	0,93	1,24	1,55	2,16	2,47	2,94
Ø przyłącza gazowego (nie Ø rurociągu zasilającego)		Rc 1/2						
Przyrost temperatury ΔT (±1) ⁶	K	32	32	32	32	32	32	29
Wydatek powietrza (15°C)	m³/h	680	1020	1360	1700	2385	2725	3510
Nominalna prędkość obrotowa silnika	rpm	1390	1390	1450	1450	930	930	950
Średnica wlotu powietrza do spalania i wylotu spalin	Ømm	80	80	80	80	100	100	100
Zalecana max. wysokość montażu ²	m	2,5	2,5	3,0	3,0	3,5	3,5	3,5
Zasięg strugi przy wyrzucie poziomym ³	m	8	10	13	16	20	22	25
Poziom ciśnienia akustycznego ⁴	dB(A)	47	46	47	48	50	51	55
Poziom ciśnienia akustycznego ⁵	dB(A)	40	39	40	41	43	44	48
Zasilanie elektryczne (stopień ochrony IP 20)		230/240V 1N ~ 50Hz						
Pobór mocy elektrycznej	W	121		126		273		333
Waga (netto)	kg	30	33	38	40	56	60	88

Energooszczędność

- 4-ciągowy wymiennik, osiąga ponad 92% sprawności cieplnej.
- Redukcja emisji NOx.
- Ulepszony przepływ powietrza i nowy projekt żaluzji umożliwia osiągnięcie większych zasięgów strugi powietrza i znacząco redukuje stratyfikację w budynku. Z tego względu jednostki nadają się szczególnie dla dobrze izolowanych budynków. Jeśli to konieczne, można zainstalować dodatkowe destratyfikatory.
- Aerodynamiczny profil wymiennika umożliwia zwiększenie wydatku powietrza nagrzewnicy UDSA do 40% przy jednoczesnej 30% redukcji zużycia energii elektrycznej.

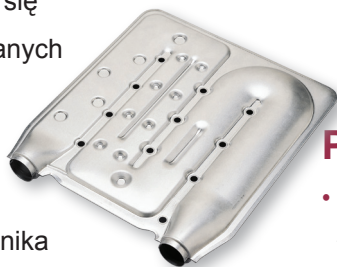

Konserwacja jest bardzo prosta dzięki zastosowaniu jednego typu inżektora gazowego dla wszystkich modeli

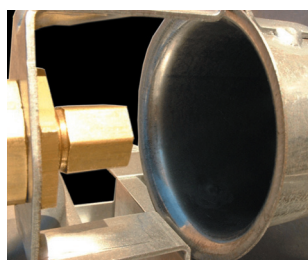

Łatwa instalacja i obsługa

- Do 25% lżejsze od podobnych modeli i łatwe do zainstalowania.
- Ścienne kominek powietrzno-spalinowy zapewnia zarówno wylot spalin i wlot powietrza do spalania, redukując tym samym czas instalacji.
- Wszystkie przyłącza - gaz i elektryczność - zlokalizowane są po jednej stronie nagrzewnicy.

Przedłużona żywotność

- Wykonany z tytanowo stabilizowanej stali aluminiowanej wymiennik ciepła jest szczególnie mocny i wytrzymały, a jednocześnie bardziej odporny na temperaturę. Jego bezspawowa konstrukcja zapewnia długą żywotność.
- Opatentowany samonastawny palnik z pojedynczą dyszą eliminuje możliwość kontaktu płomienia z wymiennikiem a co za tym idzie przedwczesne uszkodzenie wymiennika ciepła.

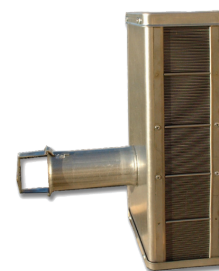

Wszechstronność zastosowania

- Dostępne są jednostki poziome i pionowe.
- Czternaście różnych mocy cieplnych od 8 do 100 kW.
- Najmniejsza jednostka ma zaledwie 310 mm wysokości, co czyni ją idealną dla ograniczonych przestrzeni.
- Jednostki mogą być zamontowane lub podwieszane na specjalnym niepalnym wsporniku.

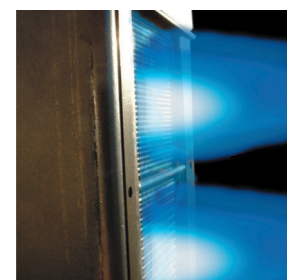
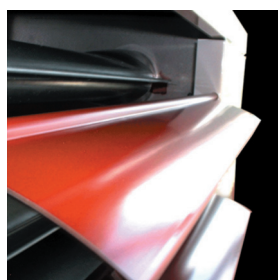

	043	050	055	064	073	085	100
BE I _{2E+} of I ₃₊ / NL II _{2L3BP}							
B22, C12, C32, C42, C52, C62, C82							
	50,8	58,6	66,0	77,7	88,0	102,7	117,3
	45,8	52,8	59,5	70,0	79,3	92,5	105,7
	42,1	48,6	54,7	64,4	73,0	85,1	97,0
	92	92	92	92	92	92	92
	4,85	5,59	6,30	7,41	8,39	9,79	11,18
	5,64	6,50	7,32	8,62	9,76	11,38	13,00
	3,57	4,12	4,64	5,46	6,18	7,21	8,24
Rc 3/4							
	28	28	28	28	28	28	28
	4535	5180	5830	6810	7770	9065	10360
	950	950	950	960	960	960	960
	100	100	130	130	130	130	130
	3,5	3,5	3,5	4,0	4,0	4,0	4,0
	28	30	30	33	35	36	39
	54	55	56	56	58	59	59
	47	48	49	49	51	52	52
230/240V 1N ~ 50Hz							
	490	490	490	678	848	848	848
	99	99	112	118	143	158	168

Nagrzewnica gazowa V3

UDSA - MODEL POZIOMY Z WENTYLATOREM OSIOWYM

Model UDSA - wymiary (mm ± 2)

Model	A	B	C	D	E	F	G	H	J	K	L	M	N	P	Q	R
008, 011	307	700	267	404	696	546	131	191	129	67	85	413	16	98	350	120
015	383	700	343	404	723	546	200	191	139	122	86	413	16	98	350	120
020	383	700	343	404	723	546	200	191	139	122	86	413	16	98	350	120
025	586	700	546	404	771	546	368	191	222	122	121	413	16	98	350	140
030	586	700	546	404	771	546	368	191	222	122	121	413	16	98	350	140
035, 043, 050	510	970	456	601	1129	897	371	194	126	165	121	623	33	149	600	140
055, 064	663	970	609	601	1138	897	354	206	150	165	204	623	33	149	600	225
073, 085, 100	866	1040	812	651	1138	897	562	212	299	185	204	673	33	149	600	225

1. Wlot powietrza do spalania

2. Przyłącze spalin

3. Przyłącze gazu

4. Przyłącza elektryczne

5. Panel serwisowy

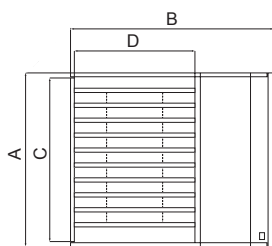

WIDOK Z PRZODU

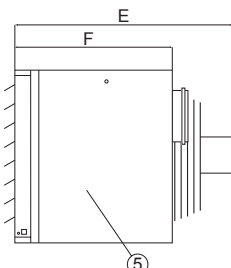

WIDOK Z BOKU

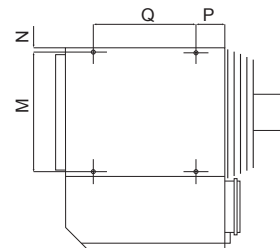

WIDOK Z GÓRY

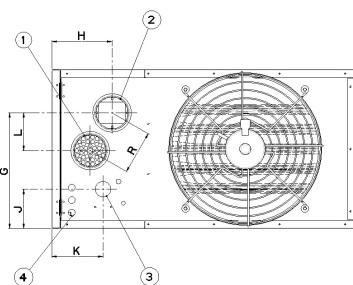

WIDOK Z TYŁU
(modele 035, 043, 050)

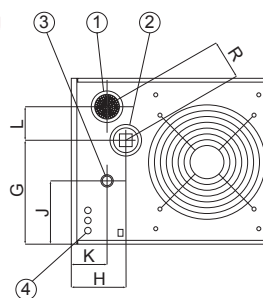

WIDOK Z TYŁU
(wszystkie modele z wyjątkiem 035, 043, 050)

ŚCIENNE ORAZ DACHOWE SYSTEMY ODPROWADZENIA SPALIN

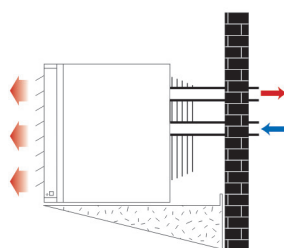

Typ C12

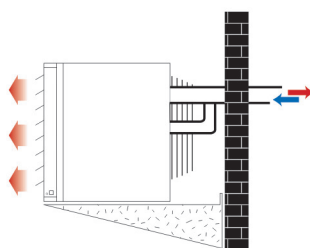

Typ C12b

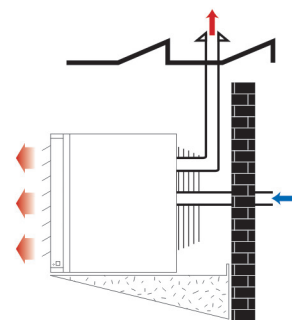

Typ C52

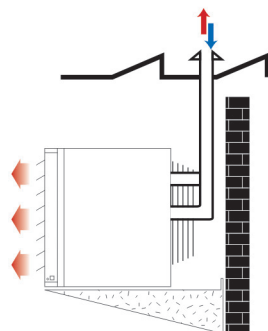

Typ C32

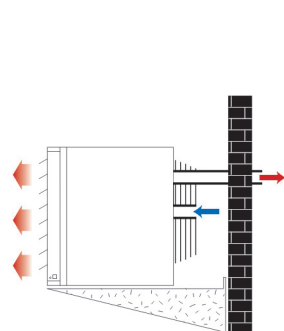

Typ B22

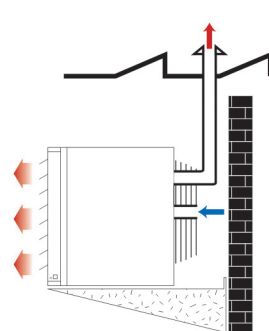

Typ B22b

Typ C:- dopuszczalna odległość pomiędzy nagrzewnicą i kominem spalinowym wynosi 9 m, kolano 90° jest równoważne długości 1,5 m, a kolano 45° - 0,75 m

UDSA - MODEL PIONOWY Z WENTYLATOREM OSIOWYM

Aby zagwarantować ograniczenie do minimum strat ciepła przez dach, oraz aby uniknąć uwarstwienia temperatur w pomieszczeniu, istnieje możliwość zawieszenia nagrzewnicy UDSA w pionie. W takim przypadku urządzenie może działać jednocześnie jako nagrzewnica i jako destratyfikator.

Opcja „orientacja pionowa „ (numer opcji 205.8) może być zastosowana tylko dla UDSA 015, 025, 035, 043, 050, 055, 064, 073, 085 i 100.

Wszystkie pionowe modele UDSA wyposażone są w czterokierunkową kratkę wylotową (bez żaluzji). UDSA w wersji pionowej może również funkcjonować jako destratyfikator, po zamontowaniu termostatu destratyfikacyjnego (opcja 904). Takie połączenie pozwoli nagrzewnicy UDSA w wersji pionowej na sprowadzenie

ciepłego powietrza spod stropu w kierunku podłogi, co powoduje oszczędność energii i poprawienie komfortu cieplnego w strefie przebywania ludzi.



Zasada działania

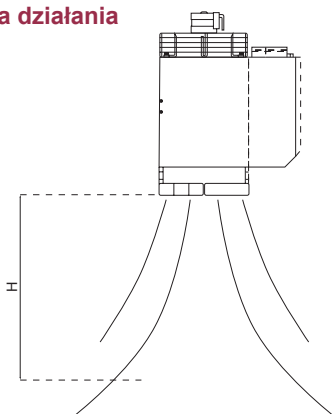

Ustawienie żaluzji grilla wylotowego

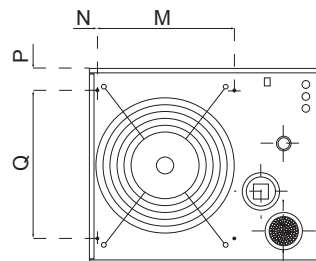
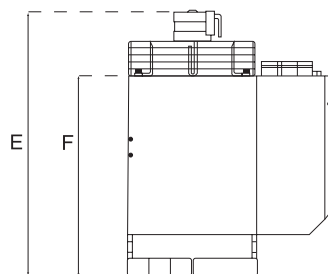

DANE MONTAŻOWE

Maksymalna wysokość montażu od podłogi H (m) ¹			
Model	Żaluzje powietrza w pozycji neutralnej	Żaluzje powietrza ustawione pod kątem 30°	Żaluzje powietrza ustawione pod kątem 45°
015	5,0	4,5	4,0
025	6,0	5,0	4,5
035	7,0	6,0	5,5
043	9,0	7,5	7,0
050	10,0	8,5	7,5
055	9,0	7,5	7,0
064	10,5	8,5	8,0
073	10,0	8,0	7,5
085	11,0	9,0	8,5
100	12,0	10,0	9,0

WYMIARY MODELU UDSA (mm ± 2)						
Model	E	F	M	N	P	Q
015	864	686	413	16	67	250
025	918	686	413	16	68	450
035,043,050	1270	1037	623	35	55	400
055,064	1278	1037	623	35	82	500
073,085,100	1317	1057	673	35	183	500

1. max. wysokość zamocowania została określona przy jednolitej temperaturze otoczenia 15 ° C i przyroście temperatury przy nominalnym obciążeniu cieplnym nagrzewnicy

inne wymiary: patrz tabela dla modeli poziomych UDSA

Nagrzewnica gazowa V3

UDSBD - MODEL POZIOMY Z WENTYLATOREM PROMIENIOWYM

UDSBD to gazowa nagrzewnica palnikiem atmosferycznym i częścią spalinową oddzieloną od ogrzewanej przestrzeni.

Jest wyposażona w wentylator promieniowy z napędem bezpośrednim i może pracować przy przeciwciśnieniu w układach kanałowych do 150 Pa

UDSBD istnieje również w wykonaniu pionowym dla modeli 015, 025, 035, 043, 050, 055 i 064.

Nagrzewnice UDSBD są przeznaczone do recyrkulacji oraz rozprowadzenia powietrza poprzez kanały wentylacyjne, skrzynki rozprężne, standardową kratkę wylotową, pionowe żaluzje lub kanały wylotowe z kierownicami.

UDSBD mogą pracować również jako kurtyny powietrzne w otwartych przejściach.

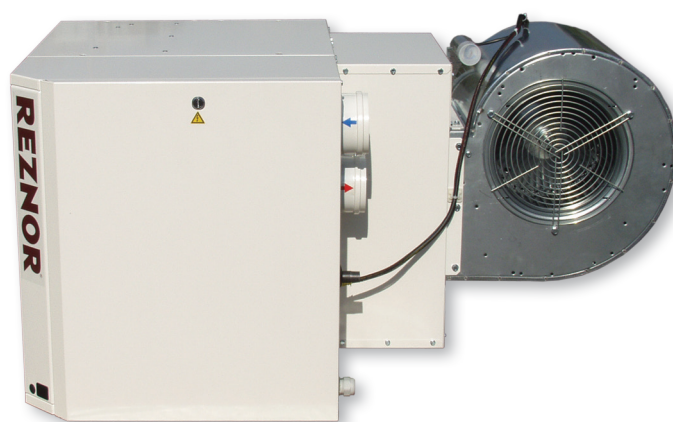

DANE TECHNICZNE UDSBD

Model		015	020	025	030	035	043	050	
Kategoria gazu		BE II _{2E+3+} / NL II _{2L3P}							
System powietrzno-spalinowy; instalacje typu B i C ¹		B22, C12, C32, C42, C52, C62, C82							
Moc cieplna wejściowa odniesiona do ciepła spalania (Hs)	kW	17,6	22,0	30,8	35,2	41,8	50,8	58,6	
Moc cieplna wejściowa odniesiona do wartości opałowej (Hi)	kW	15,9	19,8	27,8	31,7	37,7	45,8	52,8	
Moc cieplna użyteczna	kW	14,6	18,2	25,5	29,2	34,7	42,1	48,6	
Sprawność cieplna (Hi)	%	92	92	92	92	92	92	92	
Zużycie gazu									
gaz ziemny G20	m³/h	1,68	2,10	2,94	3,36	3,99	4,85	5,59	
gaz ziemny G25	m³/h	1,95	2,44	3,42	3,90	4,68	5,64	6,50	
propan G31	kg/h	1,24	1,55	2,16	2,47	2,94	3,57	4,12	
Ø przyłącza gazowego (nie Ø rurociągu zasilającego)		Rc 1/2				Rc 3/4			
Przyrost temperatury ΔT (±1) ⁶	K	20	23	27	25	25	31	29	
Wydatek powietrza (15°C)	m³/h	2150	2350	2750	3360	4080	3900	4900	
Prędkość obrotowa silnika	rpm	950	950	1430	1430	950	950	950	
Standardowo: niskie, średnie lub wysokie obroty		średnie	wysokie	niskie	średnie	niskie	niskie	średnie	
Zalecana max. wysokość montażu ²	m	3,5	4	4,5	4,5	5,5	5,5	6	
Zasięg strugi przy wyrzucie poziomym ³	m	18	23	26	26	32	34	38	
Poziom ciśnienia akustycznego ⁴	dB(A)	57	58	54	58	53	54	59	
Poziom ciśnienia akustycznego ⁵	dB(A)	50	52	47	51	46	47	52	
Zasilanie elektryczne (stopień ochrony IP 20)		230/240V 1N ~ 50Hz							
Pobór mocy elektrycznej	W	496	496	1662	1662	1700	1700	1700	
Waga (netto)	kg	50	53	71	74	125	131	131	

UDSBD - MODEL POZIOMY Z WENTYLATOREM PROMIENIOWYM

WYMIARY MODELU UDSBD (mm ± 2)

Model	A	A1	B	C	D	E	F	G	H	J	K	L	M	N	P	Q	R
015,020	383	460	700	343	404	935	546	200	191	139	122	86	413	16	98	350	120
025, 030	586	590	700	546	404	1185	546	368	191	222	122	121	413	16	98	350	140
035,043,050	510	670	970	456	601	1610	897	371	194	126	165	121	623	33	149	600	140
055	663	685	970	609	601	1610	897	354	206	150	165	204	623	33	149	600	225
064	663	720	970	609	601	1610	897	354	206	150	165	204	623	33	149	600	225

1. Wlot powietrza do spalania

2. Przyłącze spalin

3. Przyłącze gazu

4. Przyłącza elektryczne

5. Panel serwisowy

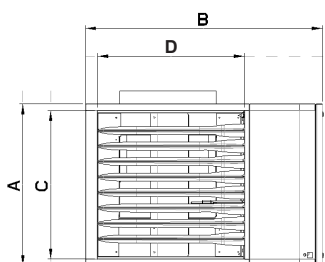

WIDOK Z PRZODU

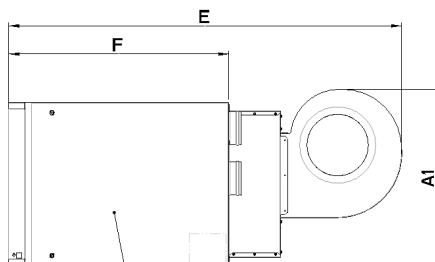

WIDOK Z BOKU

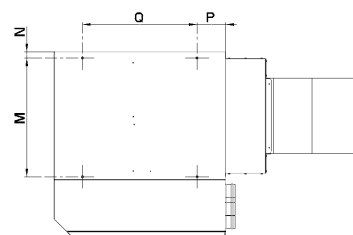

WIDOK Z GÓRY

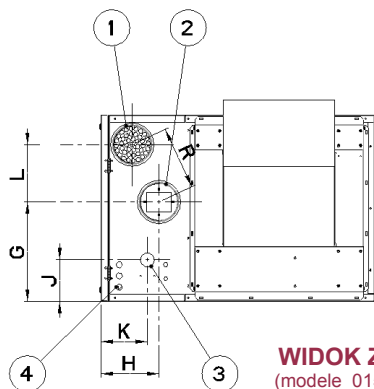

WIDOK Z TYŁU
(modele 015,020,025,030,055,064)

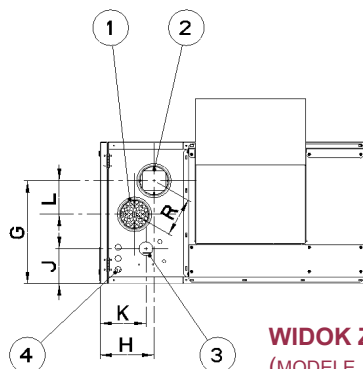

WIDOK Z TYŁU
(MODELE 035, 043, 050)

055

064

66,0 77,7

59,5 70

54,7 64,4

92 92

6,30 7,41

7,32 8,62

4,64 5,46

30 32

5300 5390

950 950

średnie wysokie

6 6

38 38

57 60

50 53

1700 1700

148 153

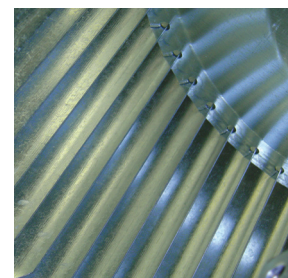

1) Klasyfikacja urządzenia gazowego wg CEN - CR1749: 2001

2) Wysokość od podłogi do dolnej krawędzi nagrzewnicy. Są to tylko zalecenia. Prawidłowe umiejscowienie nagrzewnicy zależy od aplikacji. Na prawidłową pracę urządzenia mają wpływ inne urządzenia powodujące ruch powietrza, przeszkody na drodze przepływu powietrza, przeciągi oraz bliskość drzwi lub okien, itp. Należy unikać montażu nagrzewnic powyżej zalecanych wysokości, chyba że zastosowane zostaną opcjonalne kierownice powietrza, gdyż może to skutkować powstaniem znaczącego uwarstwienia powietrza, co z kolei skutkuje niedogrzewaniem strefy przebywania ludzi oraz zwiększonymi stratami ciepła przez dach..

3) Warunki izotermiczne przy temperaturze otoczenia 20 ° C, żaluzje wylotowe, brak przeszkód, prędkość końcowa v=0.5m/s

4) Poziom ciśnienia akustycznego w dB (A), mierzony w odległości 5 metrów od urządzenia przy wartościach A=160m² i Q=2.

5) Poziom ciśnienia akustycznego w dB (A) w wolnej przestrzeni, mierzony w odległości 5 metrów od urządzenia.

6) Wartości mierzone przy przeciwcisnieniu statycznym w kanale na poziomie 150 Pa.

Akcesoria do nagrzewnic

- Dwustopniowa regulacja palnika
- Modulowana regulacja palnika
- Model na propan
- Termostat destryfikacyjny
- Wymiennik ciepła ze stali nierdzewnej 409
- Kratka wylotowa z poziomymi żaluzjami
- Kanały wylotowe z kierownicami 30° lub 60°
- Pionowe żaluzje
- Kołnierz do przyłączenia kanału*
- Stałe pracujący wentylator

Kanały wylotowe z kierownicami 30° lub 60°

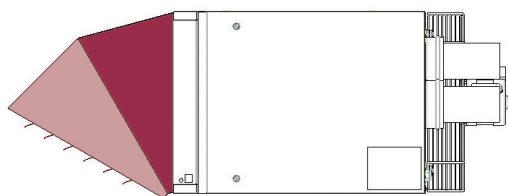

Wyposażenie sterujące

- Termostat wraz z sygnalizacją stanu pracy palnika i zdalnym resetem awarii
- 1 lub 2 stopniowe termostaty wraz z nastawą harmonogramów pracy
- Energymizor 2, idealny dla 1-stopniowych, 2-stopniowych i modulowanych palników Reznor. Mikroprocesor reguluje harmonogram grzania i temperaturę powietrza
- Czujnik temperatury pokojowej dla nagrzewnic pracujących na pow. obiegowym
- Kanałowy termostat do regulacji temperatury dla systemów z kanałowym rozprowadzeniem powietrza (UDSBD)
- Dwustopniowy termostat kanałowy (UDSBD)
- Termostat Opentherm



REZ NOR®

BOREN

ENERGIA NOVA

Wyłączny przedstawiciel firmy Reznor

J&M Sabbestraat 130/A000
B-8930 Menen
Belgium
Tel. +32 (0)56 52 95 11
Fax. +32 (0)56 52 95 33
e-mail: reznor.europe@tnb.com
website: www.reznor.eu

Boren Energia Nova Sp. z o.o.
ul. M. Kopernika 11
51-622 Wrocław
Tel. +48 71 348 30 30
Faks +48 71 348 30 33
e-mail: nova@boren.com.pl
website: www.boren.com.pl

Wylot spalin

- Kominek powietrzno-spalinowy ścienny lub dachowy
 - Aluminizowana blacha stalowa
 - Regulowana podstawa komina dla dachu skośnego

Montaż

- Dostępne są stałe lub obrotowe wsporniki ścienne

Wsporniki ścienne dla modeli UDSA 008-030

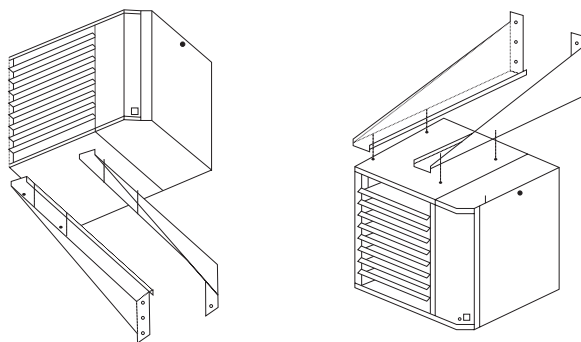

Wsporniki ścienne dla modeli UDSA 035-100

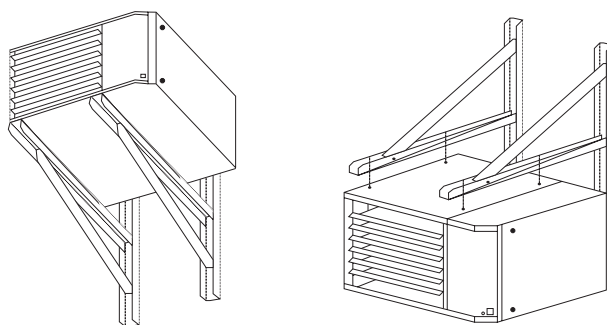

Obrotowe wsporniki ścienne dla modeli UDSA

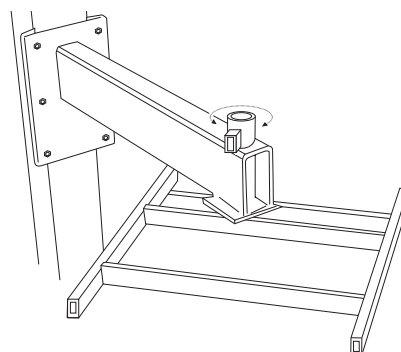

Standardy i usługi firmy:
Wszystkie produkty Reznor są testowane i zatwierdzone zgodnie z normami CE. Reznor Europe NV jest oceniany zgodnie z normą ISO 9001. Reznor oferuje swoim klientom kompleksową obsługę, w wyceny budżetowe, wsparcie techniczne na budowie oraz kompleksowy pakiet posprzedażowy. Reznor zastrzega sobie prawo do zmiany w specyfikacji bez uprzedzenia.



Thomas & Betts
A Member of the ABB Group